

INSPIRON™

TELEPÍTÉSI ÚTMUTATÓ

DELL™
YOURS IS HERE

INSPIRON™

TELEPÍTÉSI ÚTMUTATÓ

Engedélyezett modell: P02F

Engedélyezett típus: P02F001

Megjegyzések, figyelmeztetések és óvintézkedések



MEGJEGYZÉS: A MEGJEGYZÉSEK a számítógép biztonságosabb és hatékonyabb használatát elősegítő fontos tudnivalókat tartalmaznak.



FIGYELMEZTETÉS: A FIGYELMEZTETÉSEK hardverhiba vagy adatvesztés lehetőségére hívják fel a figyelmet, egyben ismertetik a probléma elkerülésének módját.



ÓVINTÉZKEDÉS: Az ÓVINTÉZKEDÉSEK a tárgyi és személyi sérülések veszélyére, valamint életveszélyes helyzetekre hívják fel a figyelmet.

Ha az Ön által vásárolt számítógép Dell™ n Series típusú, a dokumentumban szereplő Microsoft® Windows® operációs rendszerekkel kapcsolatos utalások nem alkalmazhatók.

A dokumentumban közölt információk értesítés nélkül megváltozhatnak.

© 2009 Dell Inc. Minden jog fenntartva.

A Dell Inc. előzetes írásos engedélye nélkül szigorúan tilos a dokumentumban szereplő információkat bármilyen módon sokszorosítani.

A szövegben szereplő védjegyek: *Dell*, a *DELL* logó, az *Inspiron*, a *YOURS IS HERE*, a *Dell On Call*, valamint a *DellConnect* a Dell Inc. védjegyei; az *AMD*, az *AMD Athlon*, az *AMD Turion*, az *AMD Sempron* és az *ATI Radeon* az Advanced Micro Devices, Inc. védjegyei; a *Microsoft*, a *Windows*, a *Windows Vista* és a *Windows Vista* startgomb logó a Microsoft Corporation védjegyei, illetve bejegyzett védjegyei az Egyesült Államokban és/vagy más országokban; a *Bluetooth* bejegyzett védjegy a Bluetooth SIG, Inc. tulajdona, melyet a Dell licenccel alapján használ.

A dokumentumban egyéb védjegyek és védett nevek is szerepelhetnek, amelyek a védjegyet vagy nevet bejegyeztető vállalatra, valamint annak termékeire vonatkoznak. A Dell Inc. elhárít minden, a sajátján kívüli védjeggyel és márkanevekkel kapcsolatban benyújtott tulajdonjogi keresetet.

2009. augusztus

P/N 177X2

Kiadás: A00

Tartalom

Az Inspiron laptop telepítése	5	Megjelenítési funkciók	32
A számítógép telepítése előtt	5	Az akkumulátor eltávolítása és visszahelyezése	34
A váltakozó áramú adapter csatlakoztatása	6	Szoftverfunkciók	36
A hálózati kábel (opcionális) csatlakoztatása	7	Dell Dokk	39
A tápfeszültség gomb megnyomása	8	Problémamegoldás	40
A Microsoft Windows rendszer beállítása	9	Hangkódok	40
A vezeték nélküli kapcsolat be- és kikapcsolása (opcionális)	10	Hálózati problémák	41
Csatlakozás az internethez (opcionális)	12	Tápellátással kapcsolatos problémák	41
Az Inspiron laptop használata	16	Memóriaproblémák	43
Jobb oldali funkciók	16	Lefagyás és szoftverproblémák	44
Bal oldali funkciók	18	Támogatási eszközök használata	47
Elülső oldali funkciók	20	Dell támogatási központ	47
Számítógép-alapeszközök funkciói	24	Rendszerüzenetek	48
Érintőpad	26	Hardverhiba-elhárítás	49
Médiavezérlők	28	Dell Diagnostics	49
Az optikai meghajtó használata	30		

Tartalom

Az operációs rendszer visszaállítása	53	További információk és források keresése	70
Rendszer-visszaállítás	54	Alapvető műszaki adatok	72
Dell DataSafe Local Backup (DataSafe helyi biztonsági mentés)	55	Függelék	77
Dell Factory Image Restore (Dell gyári lemezkép visszaállítása)	57	A Macrovision termékére vonatkozó nyilatkozat	77
Az operációs rendszer újratelepítése	59	NOM-információ vagy Hivatalos mexikói szabvány (csak Mexikóban)	78
Segítségkérés	62	Tárgymutató	79
Műszaki támogatás és ügyfélszolgálat	63		
DellConnect	63		
Online szolgáltatások	64		
Automatizált szolgáltatás a rendelés állapotáról	65		
Termékinformáció	65		
Eszközök visszaküldése garanciális javításra vagy vételár-visszatérítésre	66		
Telefonhívás előtti teendők	67		
Dell elérhetőségei	69		

Az Inspiron laptop telepítése

Ebben a részben az Inspiron™ laptop telepítéséről talál információt.

A számítógép telepítése előtt

A számítógép elhelyezésekor ügyeljen arra, hogy legyen elérhető közelségben áramforrás, megfelelő legyen a szellőzés, és a felület, amelyre ráteszi a számítógépet, sima és egyenes legyen.

A megfelelő szellőzés hiányának következtében az Inspiron laptop túlmelegedhet. A túlmelegedés elkerülése érdekében ügyeljen arra, hogy hátul legalább 10,2 cm-t, oldalt pedig legalább 5,1 cm-t hagyjon szabadon. Bekapcsolt állapotban ne helyezze a számítógépet zárt helyre, például szekrénybe vagy fiókba.

 **ÓVINTÉZKEDÉS:** A számítógép szellőző- és egyéb nyílásait soha ne zárja el; a nyílásokba ne helyezzen semmit; illetve ne hagyja, hogy a nyílásokban por rakódjon le. Ne tartsa a bekapcsolt Dell™ számítógépét rosszul szellőző helyen, például zárt táskában. Megfelelő szellőzés hiányában károsodhat a számítógép, vagy tűz keletkezhet. A számítógép felforrósodás esetén bekapcsolja a ventilátort. A ventilátor által keltett zaj normális, és nem jelenti azt, hogy probléma lenne a ventilátorral vagy a számítógéppel.

 **ÓVINTÉZKEDÉS:** Csak képzett szerviztechnikus távolíthatja el a számítógép fedelét. Részletesebb segítségnyújtási utasításokért lásd a Szervizelési kézikönyvet a support.dell.com/manuals címen.

 **FIGYELMEZTETÉS:** Ne helyezzen éles vagy túl nehéz tárgyat a számítógépre, mivel maradandó károsodást okozhat a számítógépben.

A váltakozó áramú adapter csatlakoztatása

Csatlakoztassa a váltakozó áramú adaptert a számítógéphez, a másik végét pedig elektromos aljzathoz vagy a túlfeszültség elleni védelmet biztosító egységhez.

⚠ ÓVINTÉZKEDÉS: A váltakozó áramú adapter világszerte bármely hálózati csatlakozóaljzattal működik. Mindemellett a tápcsatlakozók és elosztók országonként eltérőek lehetnek. Nem megfelelő kábel használatával vagy a kábel hálózati csatlakozóaljzathoz vagy elosztóhoz való helytelen csatlakoztatásával tüzet vagy a készülék maradandó károsodását okozhatja.

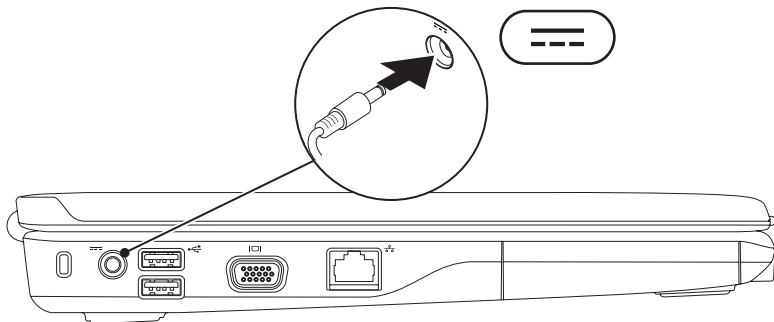

A hálózati kábel (opcionális) csatlakoztatása

Ha vezetékes hálózati kapcsolatot kíván használni, csatlakoztassa a hálózati kábelt.

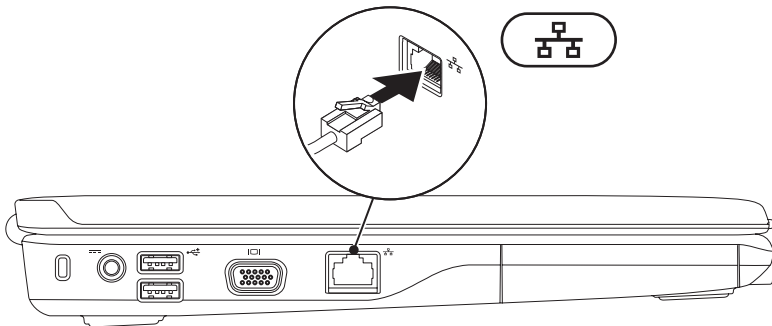

A tápfeszültség gomb megnyomása



A Microsoft Windows rendszer beállítása

Az Ön által megvásárolt Dell számítógépen előre beállított Microsoft® Windows® operációs rendszer fut. A Windows első üzembe helyezéséhez kövesse a képernyőn megjelenő utasításokat. A műveletekben foglaltakat feltétlenül végre kell hajtani; szánjon rá elég időt. A Windows beállítási képernyőkön több műveletet is el kell végeznie, mint például a licen szerződés elfogadása, a beállítások megadása és az internetkapcsolat beállítása.

 **FIGYELMEZTETÉS:** Ne szakítsa félbe az operációs rendszer telepítését. Ez használhatatlanná teheti a számítógépet, és előfordulhat, hogy újra kell telepítenie az operációs rendszert.

 **MEGJEGYZÉS:** A számítógép optimális működéséhez ajánlott a legújabb BIOS-t és a megfelelő illesztőprogramokat letölteni és telepíteni; a számítógéphez elérhető frissítéseket megtalálhatja a **support.dell.com** weboldalon.

A vezeték nélküli kapcsolat be- és kikapcsolása (opcionális)

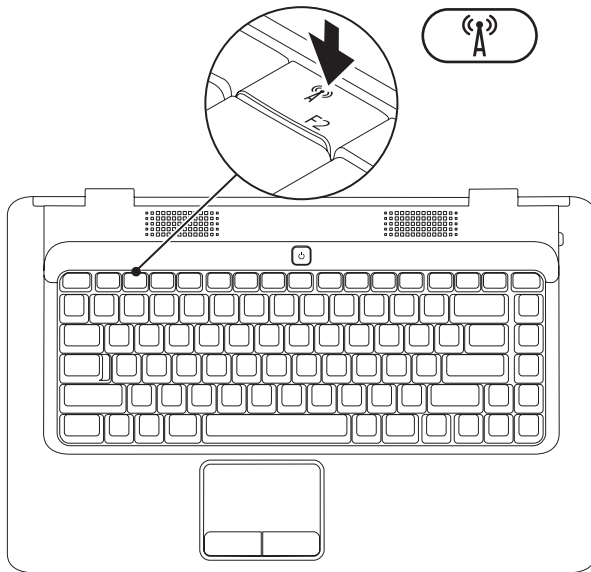

A vezeték nélküli kapcsolat bekapcsolása:

1. Ellenőrizze, hogy a számítógép be van-e kapcsolva.
2. Nyomja meg a vezeték nélküli gombot  a billentyűzeten.

Választásának visszaigazolása megjelenik a képernyőn.

Vezeték nélküli használat bekapcsolva



Vezeték nélküli használat kikapcsolva

**Vezeték nélküli használat kikapcsolása:**

Nyomja meg még egyszer a billentyűzeten a vezeték nélküli gombot  az összes kapcsolat megszüntetéséhez.

-  **MEGJEGYZÉS:** A vezeték nélküli gombbal gyorsan és egyszerűen kikapcsolhatja a vezeték nélküli kapcsolatokat (WiFi és Bluetooth®) a számítógépen például akkor, amikor egy repülőút során ki kell kapcsolnia az összes vezeték nélküli eszközt.

Csatlakozás az internethez (opcionális)

Az internetcsatlakozáshoz külső modemes vagy hálózati kapcsolat, valamint internetszolgáltató szükséges.

Ha a külső USB-modem vagy WLAN-adapter nem része az eredeti megrendelésnek, megvásárolhatja a Dell weboldalán:

www.dell.com.

Vezetékes kapcsolat beállítása

- Ha betárcsázós kapcsolata van, csatlakoztassa a telefonvonalat a külön megvásárolható külső USB-modemhez és a telefon fali aljzatához, mielőtt elkezdené beállítani az internetkapcsolatot.
- Amennyiben DSL- vagy kábel-, illetve műholdas modemkapcsolatot használ, kérjen útmutatást a beállításához internetszolgáltatójától.

A vezetékes internetkapcsolat beállításához kövesse az „Internetkapcsolat beállítása” című részben foglaltakat a kézikönyv 14. oldalán.

A vezeték nélküli kapcsolat beállítása

Mielőtt a vezeték nélküli internetkapcsolatot használni tudná, csatlakoznia kell a vezeték nélküli útválasztóhoz.

Kapcsolat beállítása a vezeték nélküli útválasztóval:

Windows Vista®

1. Ehhez szükséges, hogy a vezeték nélküli kapcsolat engedélyezve legyen a számítógépen (lásd: „A vezeték nélküli kapcsolat be- és kikapcsolása”, 10. oldal).
2. Mentsen el és zárjon be minden nyitott fájlt, majd lépjen ki a futó alkalmazásokból.
3. Kattintson a **Start**  → **Csatlakozás** elemre.
4. A beállítás elvégzéséhez kövesse a képernyőn megjelenő utasításokat.

Microsoft Windows® 7

1. Ehhez szükséges, hogy a vezeték nélküli kapcsolat engedélyezve legyen a számítógépen (lásd: „A vezeték nélküli kapcsolat be- és kikapcsolása”, 10. oldal).
2. Mentsen el és zárjon be minden nyitott fájlt, majd lépjen ki a futó alkalmazásokból.
3. Kattintson a **Start**  → **Vezérlőpult** → **Hálózat és internet** → **Hálózati és megosztási központ** → **Csatlakozás a hálózathoz** elemre.
4. A beállítás elvégzéséhez kövesse a képernyőn megjelenő utasításokat.

Internetkapcsolat beállítása

Az internetszolgáltatók és ajánlataik országonként változnak. Az Ön országában érvényes ajánlatokról internetszolgáltatójától kérhet felvilágosítást.

Ha nem tud kapcsolódni az internethez, de régebben sikeresen csatlakozott, akkor előfordulhat, hogy szolgáltatójánál van szolgáltatásleállítás. Forduljon internetszolgáltatójához a szolgáltatás állapotának ellenőrzéséhez, vagy kísérelje meg újra a csatlakozást később.

Készítse elő az internetszolgáltatótól kapott információkat. Ha nincs internetszolgáltatója, a **Csatlakozás az internethez** varázsló segítségével kereshet egyet.

Internetkapcsolat beállítása:

Windows Vista®

 **MEGJEGYZÉS:** A következő utasítások a Windows alapértelmezett nézetére érvényesek, így nem feltétlenül alkalmazhatók, ha a számítógépen a Windows klasszikus nézetét állítja be.

1. Mentsen el és zárjon be minden nyitott fájlt, majd lépjen ki minden futó alkalmazásból.
2. Kattintson a **Start**  → **Vezérlőpult** elemre.
3. Kattintson a **Hálózat és internet** → **Hálózat és megosztás** → **Kapcsolat vagy hálózat beállítása** → **Csatlakozás az internethez** elemre.

Megjelenik a **Csatlakozás az internethez** ablak.

 **MEGJEGYZÉS:** Ha nem tudja, hogy melyik csatlakozástípust válassza, kattintson a **Segítség a választáshoz** gombra, vagy lépjen kapcsolatba internetszolgáltatójával.

4. Kövesse a képernyőn megjelenő utasításokat, és a telepítés befejezéséhez használja az internetszolgáltatójától kapott beállítási információkat.

Windows® 7

1. Mentsen el és zárjon be minden nyitott fájlt, majd lépjen ki minden futó alkalmazásból.
2. Kattintson a **Start**  → **Vezérlőpult** elemre.
3. Kattintson a **Hálózati és megosztási központ** → **Set up a new connection or network** (Új kapcsolat vagy hálózat beállítása) → **Csatlakozás az internethez** → elemre.

Megjelenik a **Csatlakozás az internethez** ablak.

 **MEGJEGYZÉS:** Ha nem tudja, hogy melyik csatlakozástípust válassza, kattintson a **Segítség a választáshoz** gombra, vagy lépjen kapcsolatba internetszolgáltatójával.

4. Kövesse a képernyőn megjelenő utasításokat, és a telepítés befejezéséhez használja az internetszolgáltatótól kapott beállítási információkat.

Az Inspiron laptop használata

Ebben a részben az Inspiron™ laptopon elérhető funkciókról talál információkat.

Jobb oldali funkciók

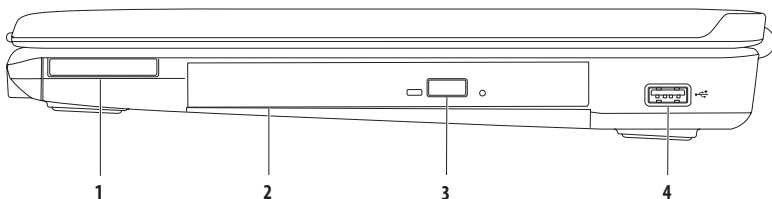

- 1 ExpressCard bővítőhely** — Egy darab 34 mm-es ExpressCard befogadására alkalmas, memóriabővítésre, vezetékes és vezeték nélküli kommunikációra szolgál, illetve multimédiás és biztonsági funkciók használatát teszi lehetővé.

MEGJEGYZÉS: A nyílásban átvételkor üres műanyag kártyát talál. Ez megvédi a nyílást a portól és egyéb szennyeződéstől. Tartsa meg a kártyát arra az esetre, ha nincs ExpressCard kártya a nyílásban. Egyéb számítógép üres kártyája nem biztos, hogy befér a nyílásba.

- 2 Optikai meghajtó** — CD-k és DVD-k lejátszása. Ügyeljen arra, hogy a lemeznek az írott vagy nyomtatott felülete legyen felfelé, amikor behelyezi az optikai meghajtó tálcájára.
-

- 3 Kiadás gomb** — Megnyomva kinyitja az optikai meghajtót.
-

- 4  USB 2.0 csatlakozó** — USB-eszközök (például egér, billentyűzet, nyomtató, külső meghajtó vagy MP3-lejátszó) csatlakoztatására szolgál.
-

Bal oldali funkciók

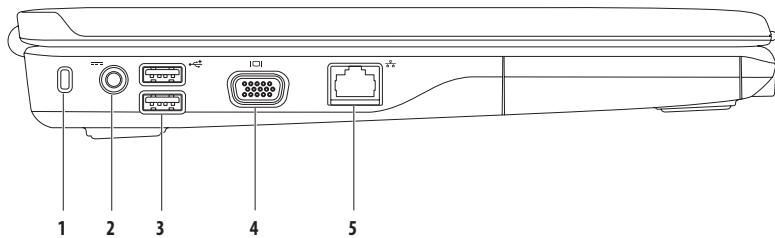

-
- 1 Biztonsági kábel nyílása** — A nyíláson keresztül kereskedelmi forgalomban kapható biztonsági kábelt csatlakoztathat a számítógéphez.

MEGJEGYZÉS: Mielőtt biztonsági kábelt vásárolna, ellenőrizze, hogy befér-e a nyílásba.

- 2  Váltakozó áramú adapter csatlakozója** — Csatlakoztatja a számítógépet a hálózathoz, és tölti az akkumulátort.
-

- 3  USB 2.0 csatlakozók (2)** — USB-eszközök (például egér, billentyűzet, nyomtató, külső meghajtó vagy MP3-lejátszó) csatlakoztatásához.
-

- 4  VGA-csatlakozó** — Csatlakozó monitorhoz és kivetítőhöz.
-

- 5  Hálózati csatlakozó** — Vezetékes hálózat esetén használható csatlakozó hálózathoz vagy szélessávú eszközhöz.
-

Elülső oldali funkciók

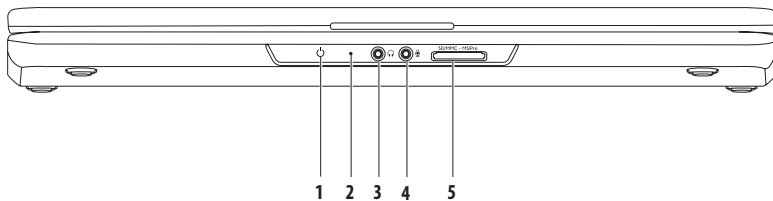

- 1  **Tápfeszültség/akkumulátor jelzőfény** — A jelzőfény a váltakozó áramú adapter vagy az akkumulátor használatakor a következő állapotokat mutatja.

	Jelzőfény	Számítógép állapota	Akkumulátortöltés szintje
Váltakozó áramú adapter	Folyamatos fehér fény	Be Ki/hibernált	Töltés <90%
	Fehéren villog	Készenlét	Töltés
	Ki	Ki/hibernált	>90%
Akkumulátor	Folyamatos fehér fény	Be	>10%
	Fehéren villog	Készenlét	>10%
	Folyamatos sárga fény	Be/készenlét	<10%
	Ki	Ki/hibernált	–

MEGJEGYZÉS: Az akkumulátor töltődik, amikor a számítógép váltakozó áramú adapteren keresztül kap tápellátást.

- 2 **Analóg mikrofon** — Ha az Ön számítógépe nem tartalmazza az opcionális beépített kamerát és dupla mikrofont, akkor ezt a mikrofont használhatja a konferenciabeszélgetéshez és csevegéshez.

- 3  **Audiokimenet/fejhallgató-csatlakozó** — Ide csatlakoztathatja a fejhallgatót, vagy innen küldheti tovább az audiojelet hangszóróra vagy hifi-rendszerre.

4  **Audiobemenet/mikrofoncsatlakozó** — Ide csatlakoztathatja a mikrofont vagy az audioprogramokkal használható bemeneti jelet.

5  **7 az 1-ben médiakártya-olvasó** — Könnyű és gyors megoldás a digitális fényképek, zenék, videók és dokumentumok megjelenítéséhez és megosztásához a következő típusú adathordozó-kártyákról:

- Secure Digital (SD) memóriakártya
- Secure Digital High Capacity (SDHC) kártya
- Multi Media Card (MMC)
- MMC+
- Memory Stick
- Memory Stick PRO
- xD-Picture kártya (M és H típus)

MEGJEGYZÉS: A nyílásban átvételkor üres műanyag kártyát talál. Ez megvédi a nyílást a portól és egyéb szennyeződéstől. Őrizze meg a kártyát arra az esetre, ha nincs memóriakártya a nyílásban. Előfordulhat, hogy más számítógépek üres kártyái nem férnek bele a nyílásba.

Számítógép-alapeszközök funkciói

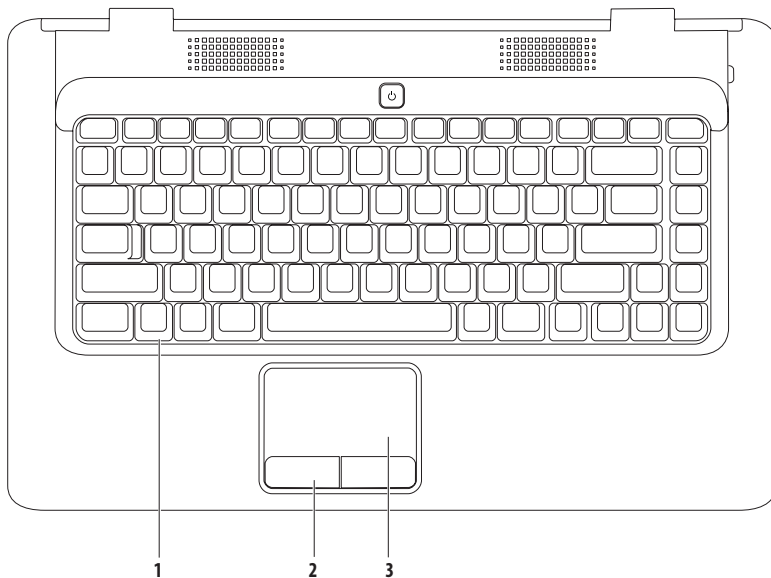

1 Billentyűzet — Ha többet szeretne tudni a billentyűzetről, olvassa el a *Dell műszaki útmutatót* a számítógépen vagy a support.dell.com/manuals internetes címen.

2 Érintőpad gombjai (2) — Az egérhez hasonlóan, bal és jobb gombbal elérhető funkciókat biztosít.

3 Érintőpad — Az egérhez hasonlóan a kurzort lehet mozgatni vele, elemek húzhatók és helyezhetők át, és a felület megérintése bal kattintást jelent. A **Görgetés** és a **Nagyítás** funkció használható. További tudnivalókat az „Érintőpad” című részben talál, a 26. oldalon.

Érintőpad

Görgetés

A tartalom görgetése. A görgetési funkció:

Normál görgetés – Görgetés fel és le, balra és jobbra.

Görgetés fel és le:

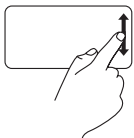

Mozgassa fel vagy le az ujját a függőleges görgetési zónában (az érintőpad jobb szélső peremén).

Görgetés jobbra és balra:

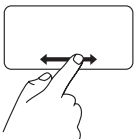

Mozgassa jobbra vagy balra az ujját a vízszintes görgetési zónában (az érintőpad legalján).

Körkörös görgetés – Görgetés fel és le, balra és jobbra.

Görgetés fel és le:

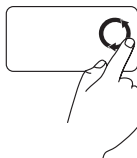

Mozgassa az ujját a függőleges görgetési zónában (az érintőpad jobb szélső peremén) körkörösén, az óramutató járásával ellenkező irányban a felfelé görgetéshez, vagy az óramutató járásával megegyező irányban a lefelé görgetéshez.

Görgetés jobbra és balra:



Mozgassa az ujját a vízszintes görgetési zónában (az érintőpad legalja) körkörösén, az óramutató járásával megegyező irányban a jobbra görgetéshez, vagy az óramutató járásával ellenkező irányban a balra görgetéshez.

Nagyítás

A képernyőtartalom nagyításának növelése vagy csökkentése.

A nagyítás funkció:

Egyujjas nagyítás – Nagyítás vagy kicsinyítés.

Nagyítás:

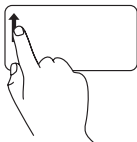

Mozgassa az ujját felfelé a nagyítási zónában (az érintőpad bal szélső peremén).

Kicsinyítés:

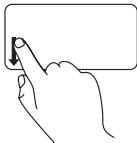

Mozgassa az ujját lefelé a nagyítási zónában (az érintőpad bal szélső peremén).

Médiavezérlők

A médiavezérlő gombok a billentyűzeten találhatók.

A médiavezérlők használatához nyomja meg a kívánt gombot. A médiavezérlők beállításához használhatja a **System Setup** (Rendszerbeállítás) (BIOS) **segédprogramot** vagy a **Windows Mobility Centert**.

System Setup (Rendszerbeállítás, BIOS) segédprogram –

1. Nyomja meg az <F2> gombot közvetlenül a bekapcsoláskor végzett öndiagnosztika (POST) közben a System Setup (Rendszerbeállítás) (BIOS) segédprogram megnyitásához.
2. A **Function Key Behavior** (Funkciógomb viselkedése) beállítás alatt válasszon a **Multimedia Key First** (Multimédiás gomb először) vagy **Function Key First** (Funkciógomb először) lehetőségek közül.
3. **Multimedia Key First** (Multimédiás gomb először) – Ez az alapértelmezett beállítás. Nyomja meg bármelyik multimédiás gombot a hozzá tartozó művelet elvégzéséhez. A funkciógombok esetén nyomja meg az <Fn> gombot és a kívánt funkciógombot.

Function Key First (Funkciógomb először) – Nyomja meg bármelyik funkciógombot a hozzárendelt művelet elvégzéséhez. Multimédiás gomb esetén nyomja meg az <Fn> gombot és a megfelelő multimédiás gombot.

 **MEGJEGYZÉS:** a **Multimedia Key First** (Multimédiás gomb először) beállítás csak az operációs rendszerben aktív.

Windows Mobility Center –

1. A <  > <X> gombok megnyomásával indítsa el a Windows Mobility Centert.
2. A **Function Key Row** (Funkciógombsor) elemnél válassza a **Function Key** (Funkciógomb) vagy a **Multimedia Key** (Multimédiás gomb) lehetőséget.



 A hang elnémítása

 Hangerőszint csökkentése

 Hangerőszint növelése

 Előző szám vagy fejezet lejátszása

 Lejátszás vagy szünet

 Következő szám vagy fejezet lejátszása

 A lemez kiadása

Az optikai meghajtó használata

 **FIGYELMEZTETÉS:** Ne nyomja lefelé a lemeztálcát, amikor kinyitja vagy becsukja. Tartsa a tálcát csukva, amikor nem használja a meghajtót.

 **FIGYELMEZTETÉS:** Lemez lejátszása vagy felvétel során ne mozgassa a számítógépet.

Az optikai meghajtó CD-k és DVD-k lejátszására alkalmas. Ügyeljen arra, hogy a lemez írott vagy nyomtatott felülete legyen felfelé, amikor ráhelyezi azt az optikai meghajtó tálcájára.

A lemez behelyezése az optikai meghajtóba:

1. Nyomja meg az optikai meghajtón a kiadás gombot.
2. Húzza ki a tálcát.
3. Helyezze a lemezt címkével felfelé az optikai meghajtó tálcájának közepére úgy, hogy a lemez „rákattanjon” a forgótengelyre.
4. Tolja vissza a tálcát a meghajtóba.

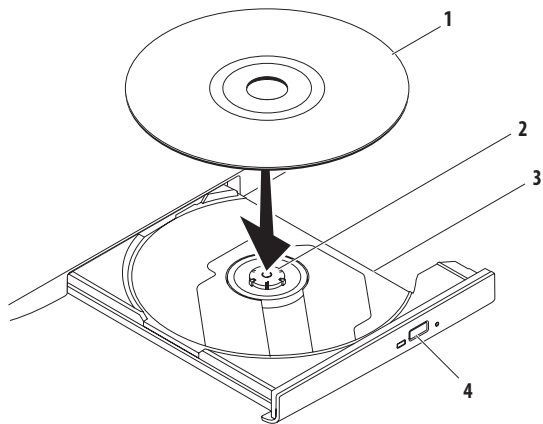

1 lemez

2 tengely

3 optikai meghajtó tálcája

4 kiadás gomb

Megjelenítési funkciók

A kijelzőpanelhez tartozik egy opcionális kamera és két digitális mikrofon.

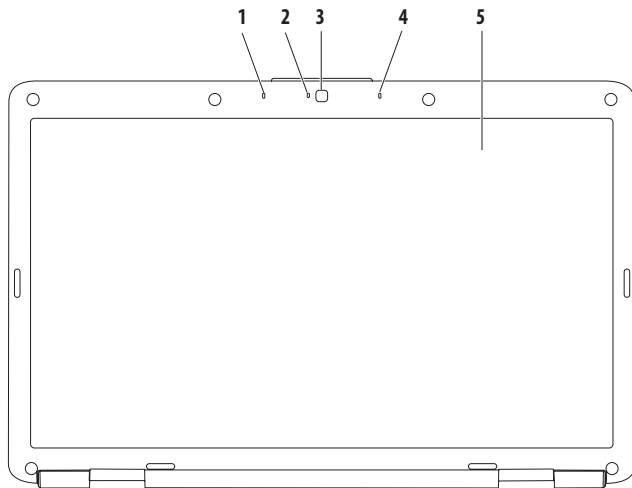

-
- 1 Bal oldali digitális töbmikrofon (opcionális)** — Kiváló minőségű hangot biztosít hangfelvételhez és videokonferenciához.

 - 2 Kameraműködés jelzőfénye (opcionális)** — A kamera kikapcsolt vagy bekapcsolt állapotát jelzi. A számítógép megrendelésekor kiválasztott konfigurációnak megfelelően előfordulhat, hogy a számítógép nem tartalmaz kamerát.

 - 3 Kamera (opcionális)** — Beépített kamera videofelvételhez, konferenciához és csevegéshez. A számítógép megrendelésekor kiválasztott konfigurációnak megfelelően előfordulhat, hogy a számítógép nem tartalmaz kamerát.

 - 4 Jobb oldali digitális töbmikrofon (opcionális)** — Kiváló minőségű hangot biztosít hangfelvételhez és videokonferenciához.

 - 5 Kijelző** — Ha többet szeretne tudni a kijelzőkről, olvassa el a *Dell műszaki útmutatót* a számítógépen vagy a support.dell.com/manuals weboldalon.
-

Az akkumulátor eltávolítása és visszahelyezése



ÓVINTÉZKEDÉS: Az ebben a részben ismertetett műveletek elvégzése előtt olvassa el a számítógéphez kapott biztonsági utasításokat.



ÓVINTÉZKEDÉS: Nem megfelelő akkumulátor használata növeli a tűz- és robbanásveszélyt. Ehhez a számítógéphez csak a Dell által forgalmazott akkumulátort használjon. Ne használja más számítógépek akkumulátorait.



ÓVINTÉZKEDÉS: Mielőtt eltávolítaná az akkumulátort, kapcsolja ki a számítógépet, és távolítsa el a külső kábeleket (beleértve az adapter kábelét is).

Az akkumulátor eltávolítása:

1. Kapcsolja ki a számítógépet, és fordítsa meg.
2. Csúsztassa az akkumulátor kioldóretesét nyitott állásba, amíg a helyére nem ugrik.
3. Csúsztassa ki az akkumulátort az akkumulátorrekeszből.

Az akkumulátor visszahelyezése:

Csúsztassa be az új akkumulátort, amíg be nem kattann a helyére.

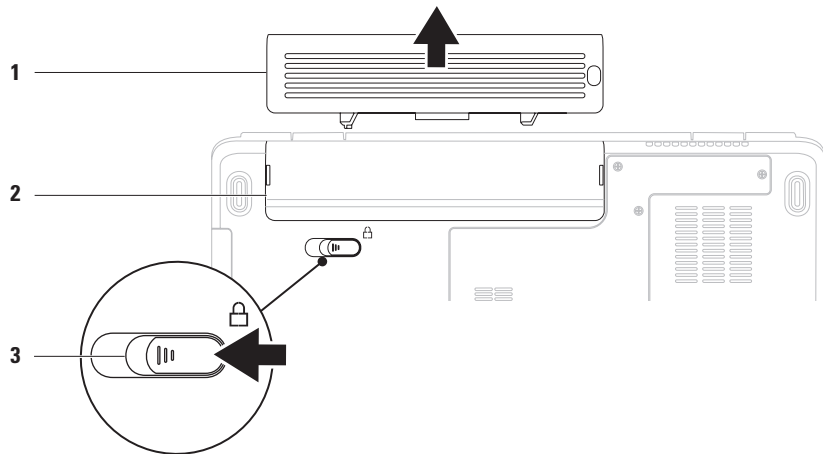

-
- 1** akkumulátor
-
- 2** akkumulátorrekesz
-
- 3** akkumulátorkioldó retesz
-

Szoftverfunkciók

 **MEGJEGYZÉS:** A fejezetben leírt funkciókkal kapcsolatos további információkért tekintse meg a *Dell műszaki útmutatót* a merevlemezen vagy a support.dell.com/manuals weboldalon.

Hatékony és kommunikáció

Számítógépével prezentációkat, broszúrákat, képeslapokat, szóróanyagokat és táblázatokat készíthet. Digitális fotókat és képeket szerkeszthet és tekinthet meg. A megrendelésen ellenőrizze a számítógépére telepített szoftvereket.

Az internethez való csatlakozás után weboldalakat nyithat meg, e-mail fiókot állíthat be, illetve fájlokat tölthet fel és le.

Szórakozás és multimédia

Számítógépével videókat nézhet, játékokat játszhat, zenét vagy internetes rádióállomásokat hallgathat.

Képeket és videofájlokat tölthet le és másolhat át hordozható eszközről, mint például digitális fényképezőgép vagy a mobiltelefon. Az opcionális szoftveres alkalmazások segítségével zene- és videofájlokat rendezhet és hozhat létre, amelyeket ezután hordozható eszközre (például MP3-lejátszóra vagy egyéb hordozható szórakoztató elektronikai eszközre) menthet, vagy közvetlenül megjeleníthet és lejátszhat csatlakoztatott TV-készüléken, projektoron vagy házimozirendszeren.

Az Asztal testreszabása

A számítógépen beállíthatja az Asztal megjelenését, felbontását, háttérképét, képernyővédőjét vagy egyéb jellemzőit.

Az Asztal testreszabása:

Windows Vista®

1. Kattintson az egér jobb gombjával az Asztal egy szabad részén.
2. Nyomja meg a **Testreszabás** gombot a **Megjelenés és hangok testreszabása** ablak megnyitásához, és ismerje meg a testreszabható beállításokat.

Windows® 7

1. Kattintson az egér jobb gombjával az Asztal egy szabad részén.
2. Kattintson a **Personalize** (Testreszabás) menüre, nyissa meg a **Change the visuals and sounds on your computer** (Képek és hangok módosítása a számítógépen) ablakot, és válasszon a testreszabási lehetőségek közül.

Az energiagazdálkodási beállítások testreszabása

Az operációs rendszer energiagazdálkodási lehetőségek menüjében adhatja meg az energiagazdálkodási beállításokat. A Dell számítógépre telepített Microsoft Windows operációs rendszer három alapértelmezett opciót kínál:

- **Kiegyensúlyozott/Dell által ajánlott** — A legnagyobb teljesítményt nyújtja, amikor szükség van rá, és energiát takarít meg inaktív állapotban.
- **Energiatakarékos** — Energiát takarít meg a hordozható számítógépen, lecsökkentve a rendszer teljesítményét annak érdekében, hogy az akkumulátor élettartamát maximálisra növelje azáltal, hogy lecsökkenti a számítógép által használt energiát annak teljes élettartama alatt.
- **Teljesítménycentrikus** — A legnagyobb rendszerteljesítményt nyújtja a hordozható számítógépen, a processzor sebességének a végzett tevékenységhez hangolásával és a rendszer teljesítményének maximalizálásával.

Információ átvitele új számítógépre

Információ átvitele új számítógépre:

Windows Vista®

 **MEGJEGYZÉS:** A következő utasítások a Windows alapértelmezett nézetére érvényesek, így nem feltétlenül alkalmazhatók, ha a számítógépen a Windows klasszikus nézetét állítja be.

1. Kattintson a **Start**  → **Vezérlőpult** → **Rendszer és karbantartás** → **Kezdőközpont** → **Fájlok és beállítások átvitele** gombra.
Ha megjelenik a **Felhasználói fiókok felügyelete** ablak, kattintson a **Folytatás** gombra.
2. Kövesse a **Windows Áttelepítő varázsló** képernyőn megjelenő utasításait.

Windows® 7

1. Kattintson a **Start**  → **Vezérlőpult** elemre.
2. A keresés mezőbe írja be: **Átvitel**, majd kattintson a **Transfer files from another computer** (Fájlok átvitele másik számítógépről) elemre.
3. Kövesse a **Windows Áttelepítő varázsló** képernyőn megjelenő utasításait.

Az adatok biztonsági mentése

Ajánlott, hogy a számítógépen lévő fájlokról és mappákról rendszeresen készítsen biztonsági mentést.

A fájlok biztonsági mentése:

Windows Vista®

1. Kattintson a **Start**  → **Vezérlőpult** → **Rendszer és karbantartás** → **Biztonsági és visszaállítási központ** → **Biztonsági másolat fájlok** elemre.
Ha megjelenik a **Felhasználói fiókok felügyelete** ablak, kattintson a **Folytatás** gombra.

 **MEGJEGYZÉS:** A Windows Vista bizonyos kiadásai lehetőséget nyújtanak biztonsági mentés készítésére a számítógépről.

2. Kövesse a **Biztonsági mentés** varázsló utasításait.

Windows® 7

1. Kattintson a **Start**  → **Vezérlőpult** → **System and Security** (Rendszer és biztonság) → **Biztonsági mentés és visszaállítás** elemre.
2. Kattintson a **Biztonsági másolat beállítása....** gombra.
3. Kövesse a **Configure Backup** (Biztonsági mentés beállítása) varázsló utasításait.

Dell Dokk

A Dell Dokk ikonok egy csoportja, mely egyszerűen hozzáférhetővé teszi a gyakran használt alkalmazásokat, fájlokat és mappákat. A Dokkot testreszabhatja a következőképpen:

- Ikonok hozzáadásával vagy eltávolításával
- Adott ikonok kategóriába rendezésével
- A Dokk színének és helyének megváltoztatásával
- Ikonok viselkedésének módosításával



Kategória hozzáadása

1. Kattintson a jobb egérgombbal a Dokkra, majd az **Add** (Hozzáadás) → **Category** (Kategória) elemre. Megjelenik az **Add/Edit Category** (Kategória hozzáadása/szerkesztése) ablak.
2. Adja meg a kategória nevét a **Title** (Cím) mezőben.
3. Válasszon a kategóriához tartozó ikont a **Select an image:** (Kép kiválasztása:) mezőben.
4. Kattintson a **Save** (Mentés) gombra.

Ikon hozzáadása

Húzza át az ikont a Dokkra vagy az adott kategóriába.

Kategória vagy ikon eltávolítása

1. Jobb egérgombbal kattintson a Dokkon lévő kategóriára vagy ikonra, majd kattintson a **Parancsikon törlése** vagy a **Kategória törlése** parancsra.
2. Kövesse a kijelzőn megjelenő utasításokat.

A Dokk testreszabása

1. Jobb egérgombbal kattintson a Dokkra, majd a **Speciális beállítások...** elemre.
2. Válassza ki a megfelelő opciót a Dokk testreszabásához.

Problémamegoldás

Ez a rész áttekintést tartalmaz a számítógép hibaelhárítására vonatkozó információkról. Ha nem tudja megoldani a problémát a következő útmutató segítségével, akkor tekintse meg a „Támogatási eszközök használata” című részt a 47. oldalon vagy „A Dell elérhetőségei” című részt a 69. oldalon.

Hangkódok

A számítógép hangsorozattal jelzi az esetleges hibákat vagy problémákat indításkor. Ez a hangkódnak nevezett hangsor segít a probléma jellegének meghatározásában. Írja le a hangkódot, és forduljon a Dell munkatársaihoz (erről lásd: „A Dell elérhetőségei”, 69. oldal).



ÓVINTÉZKEDÉS: Csak képzett szerviztechnikus távolíthatja el a számítógép fedelét. Részletesebb segítségnyújtási utasításokért lásd a *Szervizelési kézikönyvet* a support.dell.com/manuals címen.



MEGJEGYZÉS: Alkatrészek cseréjéről lásd a *Szervizelési kézikönyvet* a support.dell.com/manuals webhelyen.

Hangkód	Lehetséges probléma
Egy	Lehetséges alaplaphiba - BIOS ROM ellenőrző összeg hiba
Kettő	Nem érzékelhető RAM MEGJEGYZÉS: A memóriamodul behelyezésekor vagy cseréjekor ügyeljen a modul megfelelő behelyezésére.
Három	Lehetséges alaplaphiba - Chipkészlet-hiba
Négy	RAM-olvasási/-írási hiba
Öt	Valós idejű óra hiba
Hat	Videokártya- vagy chiphiba
Hét	Processzorhiba
Nyolc	Kijelzőhiba

Hálózati problémák

Vezeték nélküli kapcsolatok

Vezeték nélküli kapcsolat megszakadt —

A vezeték nélküli útválasztó offline állapotban van, vagy a vezeték nélküli kapcsolatot letiltotta a számítógépen.

- Ellenőrizze, hogy bekapcsolta-e a vezeték nélküli útválasztót, és csatlakoztatta az adatforráshoz (kábelmodem vagy hálózati hub).
- Az interferenciaforrások zavarhatják vagy letilthatják a vezeték nélküli kapcsolatot. Vigye közelebb a számítógépet a vezeték nélküli útválasztóhoz.
- Hozza létre ismét a kapcsolatot a vezeték nélküli útválasztóhoz (erről lásd: „Vezeték nélküli kapcsolat beállítása”, 13. oldal).

Vezetékes kapcsolatok

Ha a hálózati kapcsolat megszakadt — A kábel laza vagy sérült. Ellenőrizze, hogy csatlakoztatta-e a kábelt, és hogy nem sérült-e.

Tápellátással kapcsolatos problémák

Ha az üzemjelző fény nem világít — A számítógép ki van kapcsolva, nem kap áramot vagy hibernált állapotban van.

- Nyomja meg a tápfeszültség gombot. Ha ki volt kapcsolva vagy hibernálva volt, a számítógép visszaáll normál működésbe.
- A tápkábelt helyezze vissza a számítógépen lévő tápaljzatba, majd csatlakoztassa a hálózatra.
- Ha a váltakozó áramú adapter elosztóhoz csatlakozik, gondoskodjon arról, hogy az elosztó csatlakozzon a hálózati feszültségre, és a kapcsolója be legyen kapcsolva. A feszültségvédő készülékeket, elosztókat és a hosszabbítókábeleket ideiglenesen kiiktatva ellenőrizze, hogy a számítógép megfelelően működik-e.

Problémamegoldás

- Ellenőrizze, hogy a hálózati csatlakozó megfelelően működik-e; ehhez használjon másik készüléket, például lámpát.
- Ellenőrizze a váltakozó áramú adapter csatlakozásait. Ha a váltakozó áramú adapteren van jelzőfény, ellenőrizze, hogy világít-e.

Ha a tápellátás fénye folyamatosan fehéren világít, és a számítógép nem reagál — A számítógép ki van kapcsolva, hibernált állapotban van, vagy a képernyő nem reagál.

- Nyomja meg a tápfeszültség gombot. Ha ki volt kapcsolva vagy hibernálva volt, a számítógép visszaáll normál működésbe.
- Ha a képernyő nem reagál, nyomja addig a bekapcsológombot, amíg a számítógép ki nem kapcsol, majd kapcsolja be újra.
- Ha a probléma továbbra is fennáll, forduljon a Dellhez (lásd: „A Dell elérhetőségei”, 69. oldal)

Ha a tápellátás fénye fehéren villog, és a számítógép nem reagál — A számítógép készenléti állapotban van, vagy a képernyő nem reagál.

- A normál működés visszaállításához nyomjon meg egy gombot a billentyűzeten, mozgassa meg a csatlakoztatott egeret, vagy az ujját az érintőpadon, vagy nyomja meg a főkapcsolót.
- Ha a képernyő nem reagál, nyomja addig a bekapcsológombot, amíg a számítógép ki nem kapcsol, majd kapcsolja be újra.
- Ha a probléma továbbra is fennáll, forduljon a Dellhez (lásd: „A Dell elérhetőségei”, 69. oldal)

Ha a tápellátás fénye folyamatosan sárgán világít, és a számítógép nem reagál — A számítógép készenléti állapotban van alacsony akkumulátorfeszültség mellett, vagy a képernyő nem reagál.

- Csatlakoztassa a váltakozó áramú adaptert a számítógép tápellátásához, vagy töltsse fel az akkumulátort.

- A normál működés visszaállításához mozgassa meg a csatlakoztatott egeret, vagy az ujját az érintőpadon.
- Ha a képernyő nem reagál, nyomja addig a bekapcsológombot, amíg a számítógép ki nem kapcsol, majd kapcsolja be újra.
- Ha a probléma továbbra is fennáll, forduljon a Dellhez (lásd: „A Dell elérhetőségei”, 69. oldal)

Ha olyan interferenciaforrásokat talál, amelyek zavarják a vételt a számítógépen — Egy nem kívánt jel okoz interferenciát más jelek zavarásával vagy letiltásával. Az interferencia néhány lehetséges oka:

- Tápkábel, a billentyűzet és az egér hosszabbítókábele.
- Túl sok készülék csatlakozik egy elosztóhoz.
- Több elosztó csatlakozik egy hálózati csatlakozóra.

Memóriaproblémák

Ha nem elegendő memóriára utaló üzenetet kap —

- Mentse el és zárja be a nyitva lévő fájlokat, lépjen ki a megnyitott programokból, és nézze meg, hogy megszűnt-e a probléma.
- A szoftver dokumentációjában olvassa el a minimális memóriakövetelményekre vonatkozó részt.
- Illessze vissza a memóriamodul(oka)t a csatlakozó(k)ba (erről lásd a *Szervizelési kézikönyvet* a support.dell.com/manuals webhelyen.)
- Ha a probléma továbbra is fennáll, forduljon a Dellhez (lásd: „A Dell elérhetőségei”, 69. oldal)

Ha más memóriaproblémát tapasztal —

- Futtassa le a Dell Diagnostics segédprogramot (lásd a „Dell Diagnostics” c. részt a 69. oldalon).
- Ha a probléma továbbra is fennáll, forduljon a Dellhez (lásd: „A Dell elérhetőségei”, 69. oldal)

Lefagyás és szoftverproblémák

Ha a számítógép nem indul el — Ellenőrizze a csatlakozást a számítógép váltóáramú adapter csatlakozójához és a fali csatlakozóaljzathoz.

Ha a program nem reagál —

A program leállítása:

1. Nyomja meg egyszerre a <Ctrl><Shift><Esc> gombokat.
2. Kattintson az **Alkalmazások** elemre.
3. Válassza ki azt a programot, amelyik nem reagál.
4. Kattintson a **Feladat befejezése** gombra.

Ha egy program ismételten lefagy — Olvassa át a szoftver dokumentációját. Szükség esetén távolítsa el, majd telepítse újra a programot.



MEGJEGYZÉS: A szoftverek rendszerint rendelkeznek telepítési utasításokat tartalmazó dokumentációval vagy CD-lemezzel.

Ha a számítógép nem reagál, vagy egybefüggő kék képernyő látható —



FIGYELMEZTETÉS: Ha az operációs rendszert nem tudja szabályosan leállítani, adatok veszhetnek el.

Ha a számítógép a billentyűzetre vagy az egér mozgatására sem reagál, a bekapcsológombot legalább 8–10 másodpercig lenyomva tartva kapcsolja ki, majd indítsa újra a számítógépet.

Ha a program régebbi Microsoft® Windows® operációs rendszerhez készült —

Futassa a **Program kompatibilitása varázslót**. A **Program kompatibilitása** varázsló úgy konfigurálja a programot, hogy a Windows operációs rendszer egy korábbi verziójához hasonló környezetben fusson.

Windows Vista®

1. Kattintson a **Start** → **Vezérlőpult** → **Programok** → **Használjon egy régebbi programot ezen a Windows-verzión** lehetőségre.
2. Az üdvözlőképernyőn kattintson a **Tovább** gombra.
3. Kövesse a kijelzőn megjelenő utasításokat.

Windows® 7

1. Kattintson a **Start**  gombra.
2. A keresési mezőbe írja be: **Használjon egy régebbi programot ezen a Windows-verzión**, és nyomja meg az <Enter> gombot.
3. Kövesse a **Program kompatibilitása** varázsló utasításait.

Bármilyen más szoftverprobléma —

- Azonnal készítsen biztonsági mentést a fájljairól.
- Vírusirtó programmal vizsgálja át a merevlemez vagy a CD-lemezeket.
- Mentsen el és zárjon be minden nyitott fájlt vagy programot, majd a **Start** menü  keresztül állítsa le a számítógépet.
- Hibaelhárítási információkért tanulmányozza a szoftver dokumentációját, vagy érdeklődjön a gyártótól:
 - Győződjön meg róla, hogy a program kompatibilis a számítógépére telepített operációs rendszerrel.
 - Győződjön meg róla, hogy a számítógép megfelel a szoftver futtatásához szükséges minimális hardverkövetelményeknek. További tudnivalókat a szoftver dokumentációjában olvashat.
 - Győződjön meg arról, hogy a program megfelelően van telepítve és konfigurálva.
 - Ellenőrizze, hogy az eszközillesztők nem ütköznek-e a programmal.
 - Szükség esetén távolítsa el, majd telepítse újra a programot.

Támogatási eszközök használata

Dell támogatási központ

A **Dell támogatási központ** segít megtalálni a szerviz-, támogatás- és rendszerspecifikus információkat.

Az alkalmazás futtatásához a tálcán kattintson a  ikonra.

A **Dell támogatási központ** honlapján látható a számítógép típuszáma, szervizcímkéje és expressz szervizkódja és a szerviz elérhetősége.

A honlap hivatkozásokat tartalmaz az alábbiak eléréséhez:

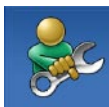

Önsegítő eszközök (Hibaelhárítás, Biztonság, Rendszerteljesítmény, Hálózat/Internet, Biztonsági mentés/Visszaállítás és Windows operációs rendszer)



Figyelmeztetések (a számítógéppel kapcsolatos műszaki támogatási figyelmeztetések)



Segítség a Delltől (Műszaki támogatás a DellConnect™-tel, Ügyfélszolgálat, Oktatás és oktatóanyagok, „Hogyan kell” súgó a Dell on Call™-lal, valamint Online átvilágítás a PC CheckUp eszközzel)



A rendszerről (Rendszerdokumentáció, Jótállási információk, Rendszerinformációk, Frissítések és tartozékok)

A **Dell támogatási központra** és a rendelkezésre álló támogató eszközökre vonatkozó bővebb információért kattintson a **Services** (Szolgáltatások) fülre a **support.dell.com weboldalon**.

Rendszerüzenetek

Ha a számítógéppel probléma merül fel, vagy hiba történik, akkor megjelenhet egy rendszerüzenet, amely segíthet azonosítani a probléma okát és megoldani a problémát.



MEGJEGYZÉS: Ha a kapott üzenet nem szerepel a táblázatban lévő példák között, olvassa el az operációs rendszer vagy az üzenet megjelenésekor futó program dokumentációját. Elolvashatja a *Dell műszaki útmutatót*, melyet a merevlemezen vagy a support.dell.com/manuals weboldalon talál, illetve kapcsolatba léphet a Dell-lel (erről lásd: „A Dell elérhetőségei”, 69. oldal).

No boot device available (Nem áll rendelkezésre rendszerindító eszköz) — A merevlemezen nincs indítópartíció, a merevlemez kábele meglazult, illetve nincs indítható eszköz.

- Ha a merevlemez a rendszerindító eszköz, gondoskodjon arról, hogy a kábelek csatlakoztatva legyenek, és arról, hogy a meghajtó megfelelően legyen telepítve, illetve particionálva legyen, mint rendszerindító eszköz.
- Lépjön be a rendszerbeállításokba, és ellenőrizze, hogy az indítószekvencia-információk helyesek-e (lásd a *Dell műszaki útmutatót* a merevlemezen vagy a support.dell.com/manuals weboldalon).

No timer tick interrupt (Nincs időzítő szignál megszakítás) — Az alaplapon az egyik chip meghibásodhatott, vagy alaplaphiba áll fenn (erről lásd: „A Dell elérhetőségei”, 69. oldal).

Hardverhiba-elhárítás

Ha az operációs rendszer beállításakor egy eszközt nem észlel a rendszer, vagy konfigurálását nem találja megfelelőnek, a **Hardverhiba-elhárítás** segítségével feloldhatja az összeférhetetlenséget.

A hardverhiba-elhárítás indítása:

1. **Kattintson a Start**  → **Súgó és támogatás** lehetőségre.
2. Írja be a keresőmezőbe a **hardverhiba-elhárítás** kifejezést, és a keresés elindításához nyomja meg az <Enter> billentyűt.
3. A keresés eredményei közül válassza ki a problémát legjobban leíró opciót a további hibaelhárító lépések követéséhez.

Dell Diagnostics

Ha probléma merül fel a számítógéppel, végezze el a „Lefagyás és szoftverproblémák” című részben ismertetett ellenőrzéseket (lásd: 44. oldal), futtassa le a Dell Diagnostics programot, és csak azt követően forduljon a Dellhez segítségért.



FIGYELMEZTETÉS: A Dell Diagnostics kizárólag Dell számítógépen működik.



MEGJEGYZÉS: Az illesztőprogramokat és segédprogramokat tartalmazó *Drivers and Utilities* adathordozó opcionális, ezért elképzelhető, hogy nem kerül kiszállításra a számítógéppel.

Ellenőrizze, hogy a tesztelendő készülék megjelenik-e a Rendszerbeállítás segédprogramban és aktív. Nyomja meg az <F2> gombot közvetlenül a bekapcsoláskor végzett öndiagnosztika (POST) közben a System Setup (Rendszerbeállítás) (BIOS) segédprogramba való belépéshez.

A Dell Diagnostics programot a merevlemezről vagy a *Drivers and Utilities* lemezről indíthatja el.

A Dell Diagnostics indítása a merevlemezről

A Dell Diagnostics program a merevlemez egy rejtett diagnosztikai segédprogram partíciójában található.

 **MEGJEGYZÉS:** Ha a számítógép képernyője üres marad, forduljon a Dellhez (erről lásd: A Dell elérhetőségei, 69. oldal).

1. Győződjön meg róla, hogy a számítógép megfelelően működő elektromos aljzathoz csatlakozik.
2. Kapcsolja be (vagy indítsa újra) a számítógépet.
3. Amikor a DELL™ logó megjelenik, azonnal nyomja meg az <F12> billentyűt. Válassza ki a **Diagnosztika** elemet az indítómenüből, és nyomja meg az <Enter> billentyűt. Ez egyes számítógépeknél elindítja a PSA-t (Indítás előtti rendszervizsgálat).

 **MEGJEGYZÉS:** Ha túl sokáig vár, és megjelenik az operációs rendszer logója, várjon tovább, amíg megjelenik a Microsoft® Windows® Asztal, majd kapcsolja ki a számítógépet, és próbálja újra.

 **MEGJEGYZÉS:** Ha arra vonatkozó figyelmeztető üzenetet lát, hogy nem található a diagnosztikai segédprogramok partíciója, futtassa a Dell Diagnostics programot a *Drivers and Utilities* CD-ről.

Ha a rendszer PSA-t hajt végre:

- a. A PSA megkezdi a tesztek futtatását.
- b. Ha a PSA sikeresen lezajlik, a következő üzenet jelenik meg: „No problems have been found with this system so far. Do you want to run the remaining memory tests? This will take about 30 minutes or more. Do you want to continue? (Recommended) (A rendszer eddig problémamentesnek bizonyult. Lefuttatja a többi memóriatesztet is? Ez legalább 30 percet vesz igénybe. Folytatja? (Javasolt.))”

- c. Ha memóriaproblémák lépnek fel, nyomja meg a <y>, egyébként a <n> gombot.

A következő üzenet jelenik meg: „Booting Dell Diagnostic Utility Partition. Press any key to continue. (A Dell Diagnostic segédprogram-partíció indítása. A folytatáshoz nyomja le bármelyik billentyűt.)”

- d. Bármelyik gomb lenyomásával nyissa meg a **Choose an option** (Válasszon opciót) ablakot.

Ha a rendszer nem hajt végre PSA-t:

Nyomja meg bármelyik gombot a Dell Diagnostics segédprogram elindításához a diagnosztizáló segédprogram merevlemez partíciójáról, és nyissa meg a **Choose an option** (Válasszon opciót) ablakot.

1. Válassza ki a futtatni kívánt tesztet.
2. Ha egy teszt során probléma merül fel, a képernyőn üzenet jelenik meg a hibakóddal és a probléma leírásával. Jegyezze fel a hibakódot és a probléma leírását, majd vegye fel a kapcsolatot a Dell-lel, lásd A Dell elérhetőségei című részt a 69. oldalon.

 **MEGJEGYZÉS:** A számítógép szervizcímkeje minden tesztképernyő tetején fel van tüntetve. A szervizcímke segítségével azonosíthatja a számítógépet a Dell-lel való kommunikáció során.



3. A tesztek végrehajtása után zárja be a tesztképernyőt, ha vissza kíván térni a **Choose an option** (Válasszon opciót) képernyőhöz.
4. Ha ki szeretne lépni a Dell Diagnostics segédprogramból, és újra kívánja indítani a számítógépet, kattintson a **Kilépés** gombra.

A Dell Diagnostics indítása a Drivers and Utilities (illesztő- és segédprogramokat tartalmazó) lemezről

1. Helyezze be a *Drivers and Utilities* CD-t.
2. Állítsa le, majd indítsa újra a számítógépet. Amikor megjelenik a DELL logó, azonnal nyomja meg az <F12> billentyűt.

 **MEGJEGYZÉS:** Ha túl sokáig vár, és megjelenik az operációs rendszer logója, várjon tovább, amíg megjelenik a Microsoft® Windows® Asztal, majd kapcsolja ki a számítógépet, és próbálja újra.

Támogatási eszközök használata

-  **MEGJEGYZÉS:** Az alábbi lépések csak egy alkalomra változtatják meg az indítószekvenciát. A következő indítás alkalmával a számítógép a rendszerbeállításokban megadott eszközöknek megfelelően indul el.
- Amikor megjelenik az indítóeszközök listája, jelölje ki a **CD/DVD/CD-RW** meghajtót, majd nyomja le az <Enter> billentyűt.
 - A megjelenő menüből válassza ki a **Boot from CD-ROM** (CD/DVD meghajtóról történő indítás) lehetőséget, majd nyomja meg az <Enter> billentyűt.
 - Nyomja meg az 1-es billentyűt a CD menü elindításához, majd a folytatáshoz nyomja meg az <Enter> billentyűt.
 - A számozott listában válassza a **Run the 32 Bit Dell Diagnostics** (A 32 bites Dell Diagnostics program futtatása) parancsot. Ha több verzió is fel van sorolva, válassza a számítógépének megfelelőt.
 - Válassza ki a futtatni kívánt tesztet.
 - Ha egy teszt során probléma merül fel, a képernyőn üzenet jelenik meg a hibakóddal és a probléma leírásával. Jegyezze fel a hibakódot és a probléma leírását, majd vegye fel a kapcsolatot a Dell-lel, lásd „A Dell elérhetőségei” című részt a 69. oldalon.
-  **MEGJEGYZÉS:** A számítógép szervizcímkeje minden tesztképernyő tetején fel van tüntetve. A szervizcímke segítségével azonosíthatja a számítógépet a Dell-lel való kommunikáció során.
- A tesztek végrehajtása után zárja be a tesztképernyőt, ha vissza kíván térni a **Choose An Option** (Válasszon opciót) képernyőhöz.
 - Ha ki szeretne lépni a Dell Diagnostics segédprogramból, és újra kívánja indítani a számítógépet, kattintson a **Kilépés** gombra.
 - Távolítsa el a *Drivers and Utilities* CD-t.

Az operációs rendszer visszaállítása

Az operációs rendszert a következő módokon állíthatja vissza:

- A rendszer-visszaállítás visszaállítja számítógépét egy korábbi működőképes állapotra, az adatfájlok érintetlenül hagyása mellett. Az operációs rendszer visszaállítására és az adatfájlok megőrzésére használja első megoldásként a rendszer-visszaállítási szolgáltatást.
- Dell DataSafe Local Backup (Dell DataSafe helyi biztonsági mentés) szolgáltatással helyreállíthatja az operációs rendszer azon működési állapotát, melyben az a számítógép vásárlása idején volt, mindezt az adatfájlok törlése nélkül. Az opciót abban az esetben használja, ha a Rendszer-visszaállítás nem oldotta meg a problémát.
- A Dell Factory Image Restore (Dell gyári lemezkép visszaállítása) visszaállítja a merevlemez a vásárlás pillanatának megfelelő működési állapotba. Ez a művelet végleg töröl minden adatot a merevlemezről, és eltávolít minden programot, amelyet Ön a számítógép kézhezvétele óta telepített. A Dell Factory Image Restore (Dell gyári lemezkép visszaállítása) szolgáltatást csak abban az esetben használja, ha a rendszer-visszaállítás nem oldotta meg az operációs rendszer problémáját.
- Ha az operációs rendszert tartalmazó lemezt kapott a számítógéphez, annak használatával is visszaállíthatja az operációs rendszert. Azonban az operációsrendszer-lemez használata is töröl minden adatot a merevlemezről. Az operációs rendszert tartalmazó lemezt csak abban az esetben használja, ha a rendszer-visszaállítás nem oldotta meg az operációs rendszer problémáját.



Rendszer-visszaállítás

A Windows operációs rendszer Rendszer-visszaállítás funkciója segítségével a számítógép visszaállítható egy korábbi működési állapotra (az adatfájlok érintése nélkül), ha a hardverben, szoftverben vagy más rendszerbeállításban történt módosítás miatt a rendszer nemkívánatos működési állapotba került. A rendszer-visszaállítás bármely módosítása a számítógépen teljes mértékben visszafordítható.

 **FIGYELMEZTETÉS:** Az adatfájlokról rendszeresen készítsen biztonsági másolatot. A rendszer-visszaállítás nem követi nyomon az adatfájlokat, és nem is állítja helyre őket.

 **MEGJEGYZÉS:** A dokumentumban ismertetett eljárások a Windows alapértelmezett nézetére érvényesek, ezért előfordulhat, hogy nem használhatók, ha a Dell™ számítógépen a klasszikus Windows nézetet állítja be.

Rendszer-visszaállítás indítása

1. Kattintson a **Start**  gombra.
2. A **Keresés megkezdése** mezőbe írja be a **Rendszer-visszaállítás** szót, és nyomja meg az **Enter** billentyűt.
 **MEGJEGYZÉS:** Megjelenhet a **Felhasználói fiók felügyelete** ablak. Ha rendszergazdai jogokkal rendelkezik a számítógépen, kattintson a **Folytatás** gombra, ellenkező esetben az Eszközkezelő használatának folytatásához kérje a rendszergazda segítségét.
3. Kattintson a **Tovább** gombra, és kövesse a képernyőn megjelenő utasításokat.

Abban az esetben, ha a rendszer-visszaállítás nem oldotta meg a problémát, visszavonhatja a legutolsó rendszer-visszaállítást.

Az utolsó rendszer-visszaállítás visszavonása

 **MEGJEGYZÉS:** Az utolsó rendszer-visszaállítás visszavonása előtt mentsen el és zárjon be minden nyitott fájlt, és lépjen ki minden futó programból. A rendszer teljes visszaállításáig ne módosítson, nyisson meg vagy töröljön fájlokat, illetve programokat.

1. Kattintson a **Start**  gombra.
2. A **Keresés megkezdése** mezőbe írja be a **Rendszer-visszaállítás** szót, és nyomja meg az Enter billentyűt.
3. Kattintson az **Utolsó visszaállítás visszavonása** lehetőségre, majd pedig a **Tovább** gombra.

Dell DataSafe Local Backup (DataSafe helyi biztonsági mentés)

 **MEGJEGYZÉS:** Előfordulhat, hogy a Dell DataSafe Local Backup nem elérhető minden régióban.

A Dell DataSafe Local Backup olyan biztonsági mentést és helyreállítást lehetővé tevő alkalmazás, mely elvégzi a számítógép helyreállítását például vírustámadás esetén, ha véletlenül fontos fájlokat vagy mappákat törölt, vagy a merevlemez tönkrement.

Az alkalmazás segítségével a következőket teheti:

- Fájlokat és mappákat állíthat vissza
- Visszaállíthatja a merevlemez a számítógép vásárlása idején érvényes állapotba anélkül, hogy törölné a meglévő személyes fájlokat és adatokat

Az operációs rendszer visszaállítása

Biztonsági mentések ütemezése:

1. Kattintson kétszer a Dell DataSafe Local ikonra  a tálcán.
2. A **Full System Backup** (Teljes rendszer biztonsági mentése) opcióval létrehozhatja és ütemezheti a számítógépen lévő adatok automatikus biztonsági mentését.

Adatok helyreállítása:

1. Kapcsolja ki a számítógépet.
 2. Válassza le a korábban hozzáadott belső hardvert, és szüntesse meg az USB-meghajtó, nyomtató stb. csatlakozását.
-  **MEGJEGYZÉS:** Ne válassza le a kijelzőt, a billentyűzetet, az egeret és a tápkábelt.
3. Kapcsolja be a számítógépet.
 4. Amikor a DELL logó megjelenik, nyomja meg az <F8> billentyűt többször egymás után a **Speciális rendszerindítási beállítások** ablak megjelenéséig.

 **MEGJEGYZÉS:** Ha túl sokáig vár, és megjelenik az operációs rendszer logója, várjon tovább, amíg megjelenik a Microsoft® Windows® Asztal, majd kapcsolja ki a számítógépet, és próbálja újra.

5. Válassza a **Számítógép javítása** lehetőséget.

6. Válassza a **Dell Factory Image Recovery and DataSafe Options** (Dell gyári lemezkép visszaállítása és DataSafe opciók) elemet, és kövesse a képernyőüzenetekben foglaltakat.

 **MEGJEGYZÉS:** A helyreállítási művelet egy óránál is tovább tarthat, a helyreállítandó adatok méretétől függően.

 **MEGJEGYZÉS:** Bővebb információért lásd a tudásbázis 353560. sz. cikkét a support.dell.com weboldalon.

Dell Factory Image Restore (Dell gyári lemezkép visszaállítása)

 **FIGYELMEZTETÉS:** A Dell Factory Image Restore szolgáltatás véglegesen töröl minden adatot a merevlemezről, és eltávolít minden olyan programot és illesztőprogramot, amelyet Ön a számítógép átvétele óta telepített. Ha módja van rá, készítsen biztonsági mentést az adatokról az opció használata előtt. A Dell Factory Image Restore (Dell gyári lemezkép visszaállítása) szolgáltatást csak abban az esetben használja, ha a rendszer-visszaállítás nem oldotta meg az operációs rendszer problémáját.

 **MEGJEGYZÉS:** Lehet, hogy a Dell Factory Image Restore (Dell gyári lemezkép visszaállítása) egyes országokban és számítógépeken nem érhető el.

A Dell Factory Image Restore (Dell gyári lemezkép visszaállítása) szolgáltatást csak utolsó módszerként használja az operációs rendszer visszaállítására. A szolgáltatás a merevlemez a számítógép vásárlásakor működőképes állapotra állítja vissza. A számítógép megvásárlása óta hozzáadott programok vagy fájlok

– így az adatfájlok is – átmenetileg törlésre kerülnek a merevlemezről. Az adatfájlok közé tartoznak a dokumentumok, a táblázatok, az e-mail üzenetek, a digitális fényképek, a zenefájlok stb. Lehetőség szerint készítsen biztonsági mentést minden adatról a Dell Factory Image Restore (Dell gyári lemezkép visszaállítása) szolgáltatás használata előtt.

1. Kapcsolja be a számítógépet. Amikor a Dell logó megjelenik, nyomja meg az <F8> billentyűt többször egymás után a **Speciális rendszerindítási beállítások** ablak megjelenéséig.

 **MEGJEGYZÉS:** Ha túl sokáig vár, és megjelenik az operációs rendszer logója, várjon tovább, amíg megjelenik a Microsoft® Windows® Asztal, majd kapcsolja ki a számítógépet, és próbálja újra.

2. Válassza a **Számítógép javítása** lehetőséget.

3. Megjelenik a **Rendszer-helyreállító beállítások** ablak.

Az operációs rendszer visszaállítása

- Válasszon billentyűzetkiosztást, majd kattintson a **Tovább** gombra.
- A javítási opciók eléréséhez jelentkezzen be helyi felhasználóként. A parancssor eléréséhez írja be a **Felhasználó neve** mezőbe, hogy `rendszergazda`, majd kattintson az **OK** gombra.
- Kattintson a **Dell Factory Image Restore** (Dell gyári lemezkép visszaállítása) elemre. Megjelenik a **Dell Factory Image Restore** üdvözlőképernyő.
 **MEGJEGYZÉS:** A konfigurációtól függően a **Dell Factory Tools** (Dell gyári eszközök), majd a **Dell Factory Image Restore** (Dell gyári lemezkép visszaállítása) lehetőséget választhatja.
- Kattintson a **Next** (Tovább) gombra. Megjelenik a **Confirm Data Deletion** (Adattörlés jóváhagyása) képernyő.
 **FIGYELMEZTETÉS:** Ha meg szeretné szakítani a gyári lemezkép visszaállítását, kattintson a **Cancel** (Mégse) gombra.
- A jelölőnégyzet bejelölésével engedélyezze a merevlemez formázásának és a rendszerszoftver gyári állapotba való visszaállításának folytatását, majd kattintson a **Next** (Tovább) gombra.
Elkezdődik a visszaállítási folyamat, amely öt vagy több percet is igénybe vehet. Amikor az operációs rendszer és a gyárilag telepített alkalmazások visszaálltak a gyári beállításokra, üzenet jelenik meg.
- Kattintson a **Befejezés** gombra a számítógép újraindításához.

Az operációs rendszer újratelepítése

Előkészületek

Ha a Windows operációs rendszer újratelepítését fontolgatja egy újonnan telepített illesztőprogrammal fennálló probléma kijavításához, először próbálja meg használni a Windows Eszközillesztő program visszaállítása segédprogramot.

Eszközillesztő program visszaállítása:

1. Kattintson a **Start**  gombra.
2. Jobb egérgombbal kattintson a **Számítógép** elemre.
3. Kattintson a **Tulajdonságok** → **Eszközkezelő** pontra.
4. Kattintson jobb egérgombbal az eszközre, amelynek az illesztőprogramját telepítette, majd kattintson a **Tulajdonságok** gombra.
5. Kattintson az **Illesztőprogramok** fül → **Visszaállítás** lehetőségére.

Ha az Eszközillesztő program visszaállítása nem oldotta meg a problémát, használja a rendszer-visszaállítást az operációs rendszer korábbi, az új eszköz illesztőprogramjának telepítése előtti állapotára való visszaállításához.



FIGYELMEZTETÉS: A telepítés végrehajtása előtt az elsődleges merevlemezen lévő minden adatfájlról készítsen biztonsági másolatot. A hagyományos merevlemez-konfigurációk esetében az elsődleges meghajtó a számítógép által először észlelt meghajtó.

Az operációs rendszer visszaállítása

A Windows újratelepítéséhez a következőkre van szükség:

- Dell *operációsrendszer-lemez*
- Dell *Drivers and Utilities* (Illesztő- és segédprogramok) lemez



MEGJEGYZÉS: A *Drivers and Utilities* (Illesztő- és segédprogramok) lemez a számítógép összeszerelésekor telepített illesztőprogramokat tartalmazza. Használja a *Dell Drivers and Utilities* (Illesztő- és segédprogramok) lemezt bármely szükséges illesztőprogram betöltéséhez. Attól függően, onnan rendelte a számítógépet, vagy kérte-e a lemezt, a *Dell Drivers and Utilities* (Illesztő- és segédprogramok) lemez és az *operációsrendszer-lemez* nem biztos, hogy a számítógép tartozékát képezi.

A Microsoft Windows újratelepítése

Az újratelepítés 1-2 órát vehet igénybe. Az operációs rendszer újratelepítése után az egyes eszközök illesztőprogramjait, a vírusvédelmi programokat és egyéb szoftvereket is ismételtelen fel kell telepíteni.

1. Mentsen el és zárjon be minden nyitott fájlt, majd lépjen ki minden futó alkalmazásból.
2. Helyezze be az *operációsrendszer-lemezt*.
3. Kattintson a **Kilépés** gombra, ha a **Windows telepítése** üzenetet látja.
4. Indítsa újra a számítógépet.

- Amikor a DELL logó megjelenik, azonnal nyomja meg az <F12> billentyűt.

 **MEGJEGYZÉS:** Ha túl sokáig vár, és megjelenik az operációs rendszer logója, várjon tovább, amíg megjelenik a Microsoft® Windows® Asztal, majd kapcsolja ki a számítógépet, és próbálja újra.

 **MEGJEGYZÉS:** Az alábbi lépések csak egy alkalomra változtatják meg az indítószekvenciát. A következő indítás alkalmával a számítógép a rendszerbeállításokban megadott eszközöknek megfelelően indul el.

- Amikor megjelenik az indítóeszközök listája, jelölje ki a **CD/DVD/CD-RW meghajtót**, majd nyomja meg az <Enter> billentyűt.
- A CD-ROM-ról való indításhoz** nyomja meg bármelyik gombot.
Hajtsa végre a képernyőn megjelenő utasításokat.

Segítségkérés

Amennyiben problémát tapasztal a számítógéppel, az alábbi lépésekben leírtak végrehajtásával diagnosztizálhatja és elháríthatja a problémát:

1. A számítógép problémájára vonatkozó információkat és műveleteket a „Problémamegoldás” című fejezetben találja a 62. oldalon.
2. További hibaelhárítási tudnivalókat a merevlemezre telepített *Dell műszaki útmutatóban* vagy a **support.dell.com/manuals** weboldalon talál.
3. A Dell Diagnostics futtatási műveleteit lásd a „Dell Diagnostics” című részben, a 49. oldalon.
4. Töltse ki a Diagnosztikai ellenőrzőlistát a 68. oldalon.
5. Vegye igénybe a Dell Support honlapon (**support.dell.com**) elérhető online szolgáltatásokat a telepítési és hibaelhárítási műveletekhez. A Dell Support honlap bővebb támogatási listáját megtalálhatja az „Online szolgáltatások” című fejezetben, a 64. oldalon.
6. Ha az előző lépések nem oldották meg a problémát, nézze meg a „Telefonhívás előtti teendők” című részt a 67. oldalon.



MEGJEGYZÉS: Hívja a Dell támogatást a számítógép közelében lévő telefonról, hogy az ügyfélszolgálat munkatársa segíthessen a szükséges műveletek elvégzésében.



MEGJEGYZÉS: Nem minden országban áll rendelkezésre a Dell express szervizkórendszer.

A Dell automatizált telefonos rendszerének utasítására írja be az expressz szervizkódot, hogy a hívás a megfelelő ügyfélszolgálati munkatárshoz kerüljön. Ha nincsen expressz szervizkódja, nyissa meg a **Dell tartozékok** mappát, duplán kattintson az **Expressz szervizkód** ikonra, és kövesse az utasításokat.



MEGJEGYZÉS: A szolgáltatások némelyike nem mindig érhető el az Egyesült Államokon kívül. Hívja fel a Dell képviselőt az elérhetőséggel kapcsolatos információért.

Műszaki támogatás és ügyfélszolgálat

A Dell ügyfélszolgálatunk készséggel ad választ a Dell™ hardverrel kapcsolatos minden kérdésre. Ügyfélszolgálatunk munkatársai számítógép alapú diagnosztikát használnak a gyors és pontos válaszadás érdekében.

A Dell támogatási szolgálat elérhetőségét megtekintheti a „Telefonhívás előtti teendők” című részben, a 67. oldalon, majd keresse meg a lakóhelyének megfelelő elérhetőséget, vagy látogasson el a **support.dell.com** oldalra.

DellConnect

A DellConnect™ egyszerű online hozzáférési eszköz, amely lehetővé teszi, hogy a Dell ügyfélszolgálati munkatársa szélessávú kapcsolattal hozzáférjen a számítógépéhez, majd diagnosztizálja és kijavítsa a hibát az Ön felügyelete mellett. További információért látogasson el a **www.dell.com/dellconnect** oldalra.

Online szolgáltatások

A Dell termékeit és szolgáltatásait az alábbi webhelyeken ismerheti meg:

- www.dell.com
- www.dell.com/ap (csak Ázsia és a Csendes-óceán térsége)
- www.dell.com/jp (csak Japán)
- www.euro.dell.com (csak Európa)
- www.dell.com/la (Latin Amerika és a Karib-térség országai)
- www.dell.ca (csak Kanada)

A Dell Support az alábbi webhelyeken és e-mail címeken keresztül érhető el:

Dell Support weboldalak

- support.dell.com
- support.jp.dell.com (csak Japán)
- support.euro.dell.com (csak Európa)

Dell Support e-mail címek

- mobile_support@us.dell.com
- support@us.dell.com
- la-techsupport@dell.com
(csak Latin-Amerika és a Karib-térség országai)
- apsupport@dell.com (csak Ázsia és a Csendes-óceáni térség)

Dell marketing és értékesítési e-mail címek

- apmarketing@dell.com
(csak Ázsia és a Csendes-óceáni térség)
- sales_canada@dell.com (csak Kanada)

Névtelen fájlátviteli protokoll (FTP)

- ftp.dell.com

Lépjen be `anonymous` felhasználónévvel, és használja az e-mail címét jelszóként.

Automatizált szolgáltatás a rendelés állapotáról

A Dellnél rendelt bármely termék állapotát ellenőrizheti a **support.dell.com** weblapon, vagy felhívhatja a rendelési állapottal foglalkozó automatizált szolgáltatást. A rögzített hang megkéri Önt a rendelés megkereséséhez és az arról való jelentéshez szükséges adatok megadására. A lakóhelyének megfelelő telefonszámot lásd „A Dell elérhetőségei” című részben, a 69. oldalon.

Amennyiben problémája van megrendelésével, például alkatrészek hiányoznak vagy hibásak, vagy helytelen a számlázás, forduljon a Dell ügyfélszolgálatához. Híváskor készítse elő számláját vagy a csomagszelvényét. A lakóhelyének megfelelő telefonszámot lásd „A Dell elérhetőségei” című részben, a 69. oldalon.

Termékinformáció

Ha információra van szüksége a Dellnél kapható további termékekkel kapcsolatban, vagy ha megrendelést szeretne feladni, látogasson el a **www.dell.com** weboldalra. A lakóhelyének megfelelő telefonszámért, vagy ha egy értékesítési munkatárssal kíván beszélni, tekintse meg „A Dell elérhetőségei” című részt a 69. oldalon.

Eszközök visszaküldése garanciális javításra vagy vételár- visszatérítésre

Készítsen elő minden javításra vagy visszafizetésre visszaküldendő eszközt, az alábbiak szerint:

 **MEGJEGYZÉS:** Mielőtt visszaküldené a terméket a Dellnek, fontos, hogy biztonsági mentést készítsen a merevlemezen és a termék más tárolóeszközein lévő adatokról. Távolítson el minden bizalmas, szerzői joggal védett és személyes adatot, valamint a cserélhető adathordozókat, mint például CD-k és PC-kártyák.

A Dell nem vállal felelősséget semmilyen bizalmas, szerzői joggal védett vagy személyes adatért; adatvesztésért vagy -sérülésért; illetve az esetlegesen a számítógépben hagyott cserélhető adathordozó sérüléséért vagy elveszéséért.

1. Hívja fel a Dellt, hogy kapjon egy azonosító számot a visszaküldendő termékhez, és ezt írja rá olvashatóan, jól kivehetően a dobozra. A lakóhelyének megfelelő telefonszámot lásd „A Dell elérhetőségei” című részben a 69. oldalon.
2. Küldje el a számla másolatát, és a visszaküldés okát is írja le részletesen.

3. Küldje el a diagnosztikai ellenőrzőlistát (lásd a „Diagnosztikai ellenőrzőlista” c. fejezetet a 68. oldalon), feltüntetve a futtatott tesztek és a Dell Diagnostics hibáüzeneteit (lásd a „Dell Diagnostics” című fejezetet a 49. oldalon).

4. A vételár visszatérítése esetén küldje el az eszköz(ök)höz tartozó kellékeket (tápkábelek, szoftverek, útmutatók stb.) is.

5. A visszaküldésre szánt berendezést csomagolja az eredeti (vagy azzal egyenértékű) csomagolásba.

 **MEGJEGYZÉS:** A szállítási költségeket az ügyfél vállalja. Szintén Önnek kell gondoskodnia a visszaküldött termék biztosításáról, valamint vállalni a termék szállítás közbeni eltűnésének kockázatát. Utánvétellel feladott csomagokat a Dellnek nem áll módjában elfogadni.

 **MEGJEGYZÉS:** Azokat a csomagokat, amelyek az előírt feltételeknek nem tesznek eleget, visszaküldjük a feladónak.

Telefonhívás előtti teendők

MEGJEGYZÉS: Híváskor készítse elő az expressz szervizkódot. A kód segítségével a Dell automata telefonos támogatási rendszere hatékonyabban irányítja hívását a megfelelő helyre. A Dell a szervizcímket is kérheti Öntől.

Szervizcímke helye

A számítógép szervizcímkejét a laptop alján találhatja.

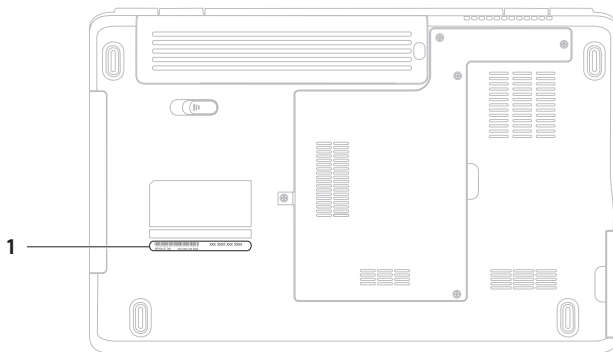

1 Szervizcímke

Segítségkérés

Ne felejtse el kitölteni a következő Diagnosztikai ellenőrzőlistát. Ha lehetséges, kapcsolja be a számítógépet, mielőtt felhívja a Dellt segítségért, és a számítógép közelében lévő készülékről telefonáljon. Előfordulhat, hogy megkérik néhány parancs begépelésére, részletes információ átadására működés közben, vagy hogy próbálja ki más lehetséges hibaelhárítási lépést magán a számítógépen. Győződjön meg róla, hogy a számítógép dokumentációi elérhetőek.

Diagnosztikai ellenőrzőlista

- Név:
- Dátum:
- Cím:
- Telefonszám:
- Szervizcímke (vonalkód a számítógép hátulján vagy alján):
- Expressz szervizkód:
- Visszaküldött termék azonosítószáma (ha kapott ilyet a Dell műszaki támogatást ellátó munkatársától):
- Operációs rendszer és verziója:
- Eszközök:
- Bővítőkártyák:
- Csatlakozik hálózathoz? Igen/Nem
- Hálózat, verzió és hálózati adapter:
- Programok és verziók:

Nézze át az operációs rendszer dokumentációit, hogy meghatározhassa a rendszerindító fájlok tartalmát. Ha a számítógéphez nyomtató csatlakozik, nyomtasson ki minden fájlt. Ha mégsem, mentse el az összes fájl tartalmát, mielőtt felhívna a Dellt.

- Hibaüzenet, hangkód vagy diagnosztikai kód:
- A probléma leírása és a végrehajtott hibaelhárítási műveletek:

Dell elérhetőségei

Az Egyesült Államokban lévő ügyfelek hívják a 800-WWW-DELL (800-999-3355) számot.



MEGJEGYZÉS: Ha nem rendelkezik aktív internetkapcsolattal, elérhetőséget találhat a megrendelőlap, számlán, a csomagolószelvényen vagy a Dell termékkatalógusban.

A Dell többféle online és telefonos támogatási és szolgáltatási megoldást kínál. Az elérhetőség országonként és termékenként változik, és előfordulhat, hogy néhány szolgáltatás nem áll rendelkezésre az Ön régiójában.

A Dell megkeresése kereskedelmi, műszaki támogatás vagy ügyfélszolgálati ügyben:

1. Látogassa meg a www.dell.com/contactdell oldalt.
2. Válassza ki az adott országot vagy régiót.
3. Jelölje ki az igényeinek megfelelő szolgáltatás vagy támogatás hivatkozását.
4. Lépjen kapcsolatba a Dell-lel az Önnek legkényelmesebb módon.

További információk és források keresése

Ha a következőre van szüksége:

Az operációs rendszer újratelepítése

Egy Diagnosztikai program futtatása a számítógépen, a Notebook rendszerszoftver újratelepítése, illesztőprogramok frissítése és „olvass el” fájlok

Tájékozódás az operációs rendszerről, a perifériák karbantartásáról, az internetről, a Bluetooth® kapcsolatokról, a hálózatokról és az e-mailekről

A számítógép frissítése új vagy további összetevőkkel, így új merevlemezrel

Elhasznált vagy meghibásodott alkatrészek újratelepítése vagy cseréje

Lásd:

Az operációs rendszerlemeze

A *Drivers and Utilities* (Illesztő- és segédprogramok) lemez



MEGJEGYZÉS: A legfrissebb illesztőprogramokat és dokumentációkat megtalálja a **support.dell.com** weboldalon.

A *Dell műszaki útmutatót* elérheti a merevlemezen vagy a **support.dell.com/manuals** weboldalon

A *Szervizelési kézikönyvet* megtalálja a **support.dell.com/manuals** weboldalon



MEGJEGYZÉS: Egyes országokban a számítógép felnyitásával és az alkatrészek kicserélésével érvényét vesztheti a garancia. Mielőtt belenyúlna a számítógépbe, ellenőrizze a garanciára és a termékviszavételre vonatkozó irányelveket.

Ha a következőre van szüksége:

Biztonsági útmutatók keresése a számítógéphez, illetve a jótállási információk, kikötések és feltételek (csak Egyesült Államok), biztonsági útmutatások, Szabályozással és ergonómiával kapcsolatos információk és a Végfelhasználói licencszerződés megtekintése

A szervizcímke/expressz szervizkód azonosítása – A számítógépet a szervizcímkével lehet azonosítani a **support.dell.com** webhely használatakor vagy a műszaki támogatás igénybevételekor

Illesztőprogramok és letöltések keresése

A műszaki és a terméktámogatás elérése

Új megrendelések állapotának ellenőrzése

Megoldás- és válaszkérés a gyakori kérdésekre

A műszaki változtatásokra vonatkozó információk vagy olyan referenciaanyagok keresése, amelyek szakemberek és tapasztaltabb felhasználók számára fontos fejlesztésekről vagy frissített műszaki dokumentációkról szólnak

Lásd:



A számítógéphez mellékelt biztonsági és hatósági dokumentumokat lásd a megfelelőséggel kapcsolatos következő weboldalon: **www.dell.com/regulatory_compliance**.

Tekintse meg a számítógép hátulját vagy alját a **Dell támogatási központ** indítása. A **Dell támogatási központ** elindításához kattintson a tálcán levő  ikonra.

support.dell.com

Alapvető műszaki adatok

Ez a fejezet információkat tartalmaz a számítógép beállításáról és frissítéséről, vagy az illesztőprogramok frissítéséről. Részletesebb műszaki adatokat a *Comprehensive Specifications* (Részletes műszaki adatok) pont alatt találhat a support.dell.com/manuals weboldalon.

 **MEGJEGYZÉS:** A kínált opciók régióként eltérőek lehetnek. Ha többet szeretne megtudni a számítógép konfigurációjáról, kattintson a **Start**  → **Súgó és támogatás** menüpontra, és válassza a számítógép adatainak megtekintését.

Számítógépmodell

Dell™ Inspiron™ 1546

A számítógép adatai

Processzor-típusok	AMD Turion™ X2 Ultra Dual-Core AMD Turion™ X2 Dual-Core AMD Athlon™ X2 Dual-Core AMD Sempron™
Rendszer chipkészlet	AMD RS780M/SB700

Memória

Memória típusa	800 MHz DDR2 SO-DIMM
Többféle memóriakonfiguráció	1 GB, 2 GB, 3 GB, 4 GB, 6 GB és 8 GB

Kommunikáció

Hálózati adapter	10/100 Ethernet LAN az alaplapon
Vezeték nélküli kapcsolat	belső WLAN Mini-Card a/b/g/n szabványnak megfelelő WiFi-vel; Bluetooth® vezeték nélküli technológia (opcionális)

Kamera (opcionális)

Képpont	1,3 megapixel
Videofelbontás	640 x 480, 30 kép/mp (maximum)

Csatlakozók

Audió	egy mikrofonbemeneti csatlakozó, egy sztereó fejhallgató-/hangszóró-csatlakozó
-------	--

Csatlakozók

Mini-Card	egy fél Mini-Card kártyanyílás
Hálózati adapter	egy RJ45 csatlakozó
USB	három négyérintkezős USB 2.0 kompatibilis csatlakozó
Videokártya	egy 15 lyukú csatlakozó

Kijelző

Típus (TFT aktív mátrix)	15,6 hüvelykes HD WLED, TrueLife technológiával
--------------------------	---

Méretetek:

Magasság	193,5 mm
Szélesség	344,2 mm
Átló	394,1 mm

Akkumulátor

Típus és méretek:

9 cellás „intelligens” lítium-ion

Mélység 76,7 mm

Magasság 20,0 mm

Szélesség 221,0 mm

Tömeg 0,51 kg

Feszültség 11,1 V egyenáram

6 cellás „intelligens” lítium-ion

Mélység 57,2 mm

Magasság 20,0 mm

Szélesség 205,1 mm

Tömeg 0,35 kg

Feszültség 11,1 V egyenáram

Akkumulátor

Töltési idő (körülbelül) 4 óra (kikapcsolt számítógép esetén)

Üzemidő A működési feltételektől függ.

Gombelem CR-2032

Váltakozó áramú adapter



MEGJEGYZÉS: Csak kifejezetten a számítógéphez tartozó váltakozó áramú adaptereket használjon. Lásd a számítógéphez mellékelt biztonságra vonatkozó információkat.

Bemeneti feszültség 100–240 V váltakozó áram

Bemeneti áramerősség (maximum) 1,5 A

Bemeneti frekvencia 50–60 Hz

Kimeneti feszültség 90 W

Váltakozó áramú adapter

Kimeneti áram	4,62 A (folyamatos)
Névleges kimeneti feszültség	19,5 ± 1 V egyenáram

Méretek:

Magasság	16 mm
Szélesség	70 mm
Hossz	147 mm
Súly (kábelekkel)	0,345 kg

Hőmérséklet-tartomány:

Működési	0–35 °C
Adattárolás	–30–65 °C

Fizikai jellemzők

Magasság	25,9 mm - 37,8 mm
Szélesség	373,5 mm
Mélység	244,0 mm
Súly (6 cellás akkumulátorral)	kevesebb mint 2,7 kg-ra konfigurálható

A számítógép környezete*Hőmérséklet-tartomány:*

Működési	0–35 °C
Adattárolás	–40–65 °C

A számítógép környezete

Relatív páratartalom (maximum):

Működési 10–90% (nem lecsapódó)

Adattárolás 5–95% (nem lecsapódó)

Maximális rezgés (a felhasználói környezetet szimuláló véletlenszerű rezgési spektrum használatával):

Működési 0,66 GRMS

Készenléti 1,3 GRMS

Maximális rázkódás (működési – a merevlemezen futó Dell Diagnostics segédprogrammal mérve és egy 2 milliszekundumos fél-szinusz hullám erejéig; készenléti – mérve a merevlemez fejének alaphelyzetében egy 2 milliszekundumos fél-szinusz hullám erejéig):

Működési 110 G

Készenléti 160 G

A számítógép környezete

Magasság (maximum):

Működési –15,2 - 3048 m

Adattárolás –15,2 - 10 668 m

Légszennyezési szint Legfeljebb G2-es osztályú az ISA-S71.04-1985 jelű szabvány szerint

Függelék

A Macrovision termékére vonatkozó nyilatkozat

Ez a termék olyan szerzői jogokkal védett technológiát tartalmaz, amelyre egyesült államokbeli szabadalmak és más szellemi tulajdonjogok érvényesek, melyek tulajdonosa a Macrovision Corporation, illetve más vonatkozó tulajdonosok. A szerzői jog hatálya alá tartozó védelmi technológia kizárólag a Macrovision Corporation engedélyével, csak otthoni vagy egyéb korlátozott megtekintési célra használható fel, amennyiben a Macrovision Corporation más felhatalmazást nem biztosít. Tilos a termék visszafejtése vagy visszafordítása gépi kódból.

NOM-információ vagy Hivatalos mexikói szabvány (csak Mexikóban)

A jelen dokumentumban bemutatott eszköz(ök)ben a következő információk a hivatalos mexikói szabványban (NOM) foglaltaknak megfelelően kerülnek megadásra:

Importőr:

Dell México S.A. de C.V.

Paseo de la Reforma 2620 – Flat 11°

Col. Lomas Altas

11950 México, D.F.

Engedélyezett modell száma	Feszültség	Frekvencia	Áramfogyasztás	Kimeneti feszültség	Kimeneti intenzitás
P02F	100-240 V váltakozó áram	50-60 Hz	1,5 A	19,5 ± 1 V egyenáram	4,62 A

További részletekért olvassa el a számítógéphez mellékelt biztonsággal kapcsolatos tudnivalókat.

További biztonsági útmutatásokat az előírásoknak való megfelelést ismertető www.dell.com/regulatory_compliance címen találhat.

Tárgymutató

A

adat, biztonsági mentés **38**

a Dell hívása **67**

B

beállítás, előkészületek **5**

biztonsági másolatok

 létrehozás **38**

C

CD-lemezek, lejátszás és létrehozás **36**

chipkészlet **72**

D

DellConnect **63**

Dell DataSafe Local Backup (DataSafe helyi biztonsági mentés) **55**

Dell Diagnostics **49**

Dell Factory Image Restore **53**

Dell műszaki útmutató

 további információ **70**

Dell Online kapcsolatfelvétel **69**

Dell Support weboldal **64**

Dell támogatási központ **47**

Diagnosztikai ellenőrzőlista **68**

E

elosztó, használat **6**

e-mail címek

 műszaki támogatás **64**

energia

 takarékoság **37**

 energiatakarékoság **37**

F

források, továbbiak keresése **70**

FTP-bejelentkezés, névtelen **64**

Tárgymutató

G

gyári lemezkép visszaállítása **57**

H

hálózati kapcsolat

javítás **41**

hardverhiba-elhárítás **49**

hardverproblémák

diagnosztika **49**

I

illesztőprogramok és letöltések **71**

internetes csatlakozás **12**

ISZ

internetszolgáltató **12**

J

jótállás csere **66**

K

károk, elkerülése **5**

M

memóriaproblémák

megoldás **43**

memóriatámogatás **72**

P

processzor **72**

R

rendszerüzenetek **48**

rendszer-visszaállítás **53**

S

súgó

támogatás és segítségnyújtás **62**

Sz

- számítógép, beállítás **5**
- számítógép-kapacitás **36**
- szellőzés, biztosítás **5**
- szellőzés, elhelyezés **5**
- szoftverfunkciók **36**
- szoftverproblémák **44**

T

- támogatási e-mail címek **64**
- támogatási oldalak
 - világszerte **64**
- termékek
 - információk és vásárlás **65**
- termékek szállítása
 - javításhoz vagy cseréhez **66**
- testreszabás
 - Asztal **37**
 - energiagazdálkodási beállítások **37**
- további információk keresése **70**

Ü

- ügyfélszolgálat **63**

V

- váltakozó áramú adapter
 - méret és tömeg **75**
- vezetékes hálózati kapcsolat **7**
- vezeték nélküli hálózati kapcsolat **13**

W

- Windows
 - újratelepítés **59**
- Windows újratelepítése **60**

Írországban nyomtatva.

www.dell.com | support.dell.com



0177X2A00